

CZ Pokyny pro používání, instalaci a
připojení

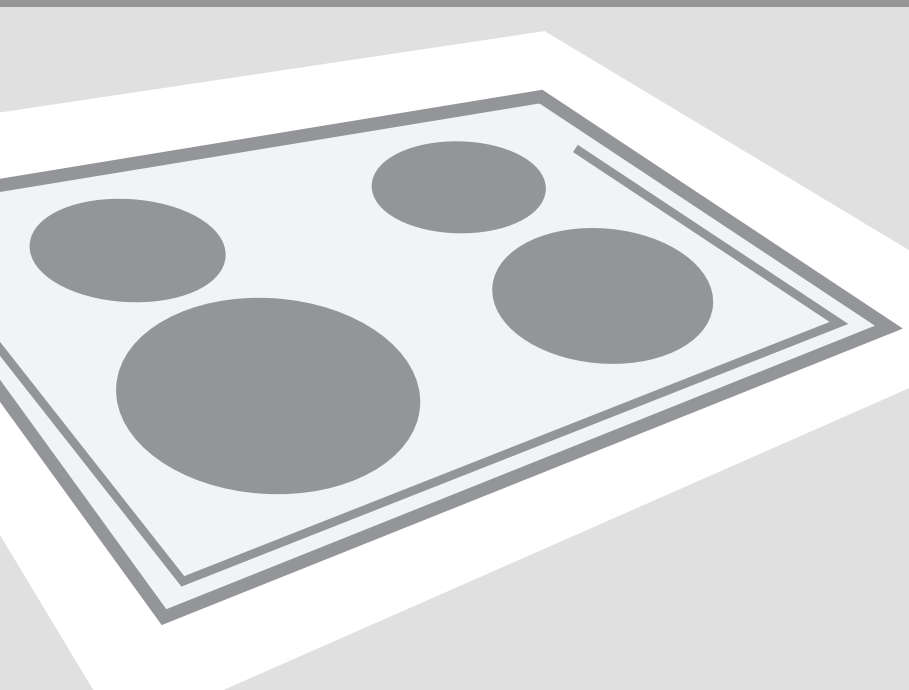

Kombinovaná a plynová varná deska

KOMBINOVANÁ A PLYNOVÁ VARNÁ DESKA

Vážený zákazníku!



Kombinovaná a plynová varná deska je určena pro používání v domácnostech.

Naše výrobky se dodávají zabalené do ekologických materiálů, které mohou být recyklovány, vyhozeny nebo zničeny, aniž by představovaly jakoukoli zátěž pro životní prostředí.

Pokyny pro používání

Pokyny pro používání jsou určeny pro uživatele. Popisují spotřebič a jeho fungování. Pokyny platí pro různé typy spotřebičů, a mohou proto zahrnovat popis funkcí, které na vašem spotřebiči nejsou k dispozici.

Tyto pokyny platí pouze v případě, že je na spotřebiči vyznačen symbol příslušné země. Pokud na spotřebiči symbol země NENÍ, je nutné postupovat podle technických předpisů a upravit spotřebič tak, aby vyhovoval požadavkům a normám platným v dané zemi.

Pokyny pro zapojení

Spotřebič musí být zapojený podle pokynů, které jsou k němu přiloženy, a v souladu s platnými předpisy a normami. Zapojení smí provést pouze kvalifikovaná osoba.

Typový štítek

Typový štítek obsahující základní informace o spotřebiči je připevněn ke spodní straně varné desky.

CONTENTS

DŮLEŽITÉ - PŘED POUŽITÍM PŘEČTĚTE.....	4
Bezpečnostní opatření.....	4
Varování.....	4
POPIS SPOTŘEBIČE	6
Ovládací knoflík.....	7
VARNÉ PLOCHY	8
Před prvním použitím spotřebiče	8
Důležitá varování	8
Varné nádoby.....	8
Úspory energie	9
Důležitá varování	9
Varné nádoby.....	9
OVLÁDÁNÍ ELEKTRICKÝCH VARNÝCH PLOCH.....	11
OVLÁDÁNÍ PLYNOVÝCH HOŘÁKŮ.....	12
Zapálení a obsluha hořáků.....	12
ČIŠTĚNÍ A ÚDRŽBA	13
Vařiče	13
Plynové varné plochy.....	14
ZVLÁŠTNÍ VAROVÁNÍ A OHLAŠOVÁNÍ ZÁVAD.....	15
Důležité	15
INSTALACE.....	16
Důležitá varování	16
Rozměry výřezu v kuchyňském pracovním stole	17
Instalační procedura	17
PŘIPOJENÍ SPOTŘEBIČE K ELEKTRICKÉ SÍTI.....	18
Důležitá varování	18
Schéma zapojení	18
PŘIPOJENÍ VARNÉ DESKY K PŘÍVODU PLYNU.....	19
Důležitá varování	19
Připojení.....	20
Úprava pro jiný typ plynu.....	21
Nastavovací prvky.....	21
TABULKA TRYSEK.....	22
TECHNICKÉ PARAMETRY.....	23
Typový štítek	23

DŮLEŽITÉ - PŘED POUŽITÍM PŘEČTĚTE

Bezpečnostní opatření

- Příklad: Přístroj mohou používat děti od 8 let věku a osoby se sníženými fyzickými a mentálními dispozicemi, případně s nedostatkem zkušeností pouze za předpokladu, že byli důkladně instruováni a poučeni o nebezpečí plynoucím z používání. Děti si nesmí hrát s přístrojem. Čištění a údržba by neměla být prováděna dětmi bez dohledu dospělé osoby.
- VAROVÁNÍ: Spotřebič, jeho části a příslušenství může být během provozu velice horké. Vyvarujte se doteku ohřátých ploch. Děti do 8 let věku by neměly být přítomné, pokud nejsou pod stálým dohledem.
- VAROVÁNÍ: Nebezpečí požáru: nikdy nepoužívejte jako odkládací prostor.
- VAROVÁNÍ: V případě vaření na tuku nebo v oleji na proces dohlížejte. U tuku a oleje může dojít ke vznícení a v případě nekontrolování hrozí riziko požáru. Nikdy nehaste vodou, vypněte přístroj a překryjte zdroj ohně pokličkou, nebo vlhou utěrkou.
- Na čištění varné desky nikdy nepoužívejte parní čističe a tlakové čističe. Hrozí nebezpečí zasažení elektrickým proudem.
- Spotřebič není připraven na ovládání pomocí externích časovačů a jiných speciálních ovládacích systémů.

Varování

- Spotřebič smí být připojen pouze odborníkem pověřeným lokálním distributorem plynu, případně autorizovaným servisním střediskem. Veškeré lokální právní normy a podmínky musí být při montáži dodrženy. Důležité poznámky k instalaci a připojení jsou dostupné v kapitole »Instrukce k připojení«.
- Neodbornou montáží či opravou riskujete možnost požáru, výbuchu, elektrošoku, zkratu, závažného zranění a poškození spotřebiče. Montáž a opravy prosím ponechejte na pracovnících autorizovaného servisu.
- Před instalací a připojením spotřebiče se ujistěte, že lokální podmínky a charakteristiky (typ plynu, tlak) odpovídají nastavení přístroje.
- Nastavení spotřebiče je specifikováno na typovém štítku.
- Spotřebič není připojený na komín, nebo na větrání. Instalace by měla být provedena v souladu s příslušnými předpisy o připojení. Teplota, vlhkost a vedlejší produkty jsou

uvolňovány během procesu vaření do prostoru, kde je spotřebič umístěn. Otevřete okna, případně instalujte odsavač par.

- Odsavač par musí být instalován nejméně 650 mm nad spotřebičem, případně podle pokynů uvedených v návodu k použití odsavače par.
- Výrobek je určen výhradně pro vaření. Nepoužívejte k jiným účelům, například pro vytápění místnosti. Neodkládejte prázdné nádoby na varné zóny.
- Ujistěte se, že v blízkosti varných zón není žádný napájecí kabel k jinému spotřebiči.
- Pod přístrojem neskladujte předměty citlivé na teplotu jako například čisticí prostředky, spreje, úterky.
- Zvláštní pozornost věnujte správné instalaci částí hořáku.



Symbol na výrobku nebo jeho balení udává, že tento výrobek nepatří do domácího odpadu. Je nutné odvézt ho do sběrného místa pro recyklaci elektrického a elektronického zařízení. Zajištěním správné likvidace tohoto výrobku pomůžete zabránit negativním důsledkům pro životní prostředí a lidské zdraví, které by jinak byly způsobeny nevhodnou likvidací tohoto výrobku.

Podrobnější informace o recyklaci tohoto výrobku zjistíte u příslušného místního úřadu, služby pro likvidaci domovního odpadu nebo v obchodě, kde jste výrobek zakoupili.

POPIS SPOTŘEBIČE

(vybavení - v závislosti na modelu)

Horní strana kombinovaného sporáku s plynovými varnými plochami

Typ PVK4...

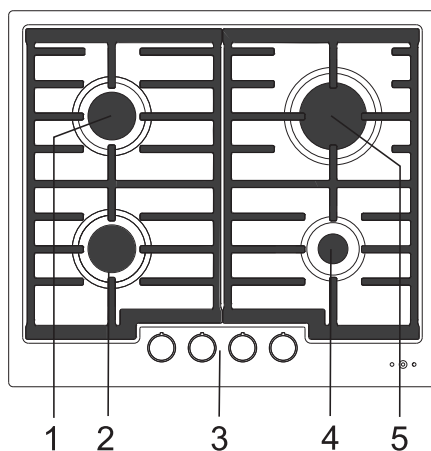
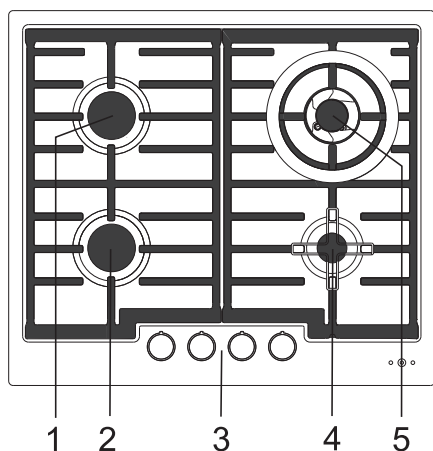

Horní strana kombinovaného sporáku s plynovými a elektrickými varnými plochami

Typ KVK4...

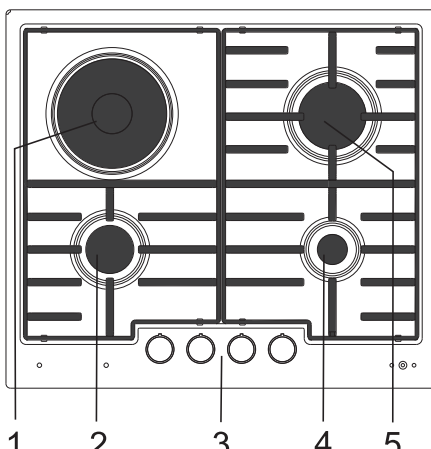
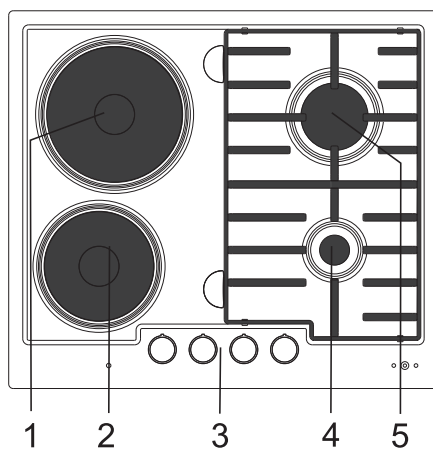

1. Varná plocha vlevo vzadu
2. Varná plocha vlevo vpředu
3. Ovládací knoflíky

4. Varná plocha vpravo vpředu
5. Varná plocha vpravo vzadu



Ovládací knoflík

(v závislosti na modelu)

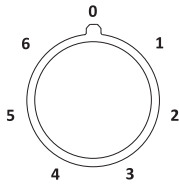
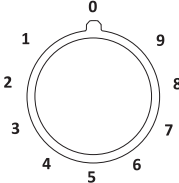
Elektrina

	1- 6	Úrovně výkonu
	1- 9	Úrovně výkonu

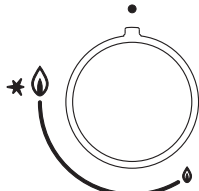
Plyn

	•	Plynový ventil je zavřený
		Maximální výkon
		Minimální výkon

Před prvním použitím spotřebiče

Důležitá varování

Varné nádoby

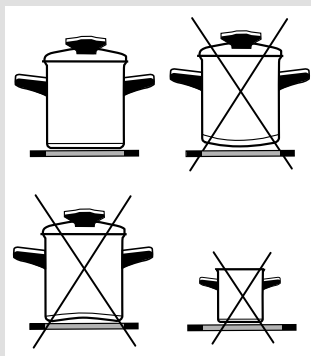

A) Elektrické varné plochy

Zapněte varné plochy na 3 až 5 minut a vyberte maximální úroveň výkonu; z varné desky se může trochu kouřit. Tímto způsobem dosáhne ochranný kryt na varné desce své maximální pevnosti.

- Nezapínejte varnou plochu, pokud na ní nestojí varná nádoba, a nikdy nepoužívejte varnou desku k vytápění místnosti!
- Dávejte pozor, aby varné plochy a dna varných nádob byly čisté a suché a aby mezi nimi probíhal dostatečný přenos tepla; tím zabráníte případnému poškození topného povrchu.
- Tuk nebo olej na varných nádobách se může vznítit. Proto buďte při používání tuku a oleje k přípravě pokrmů opatrní (např. hranolky).
- Nepokládejte vlhké nádoby ani pokličky pokryté párou na varné plochy, protože je vlhkost poškozují.
- Nenechávejte horké nádoby ochlazovat na varných plochách, protože by se pod nimi hromadila vlhkost a mohla by způsobit korozi.

Tipy pro používání varných nádob

Používejte vysoce kvalitní varné nádoby s plochým a stabilním dnem.

- Přenos tepla je nejlepší, když má dno varné nádoby a varná plocha stejný průměr a varná nádoba je umístěna uprostřed varné plochy.
- Při používání varných nádob z tvrzeného skla (Pyrex) nebo porcelánu dodržujte pokyny výrobce varné nádoby.
- Pokud používáte tlakové hrnce, nenechávejte je bez dozoru, dokud není dosaženo požadovaného tlaku. Varná plocha musí být zpočátku nastavena na maximální úroveň výkonu; během nárůstu tlaku používejte senzory ke snižování úrovně výkonu podle pokynů výrobce tlakového hrnce.
- Dbejte na to, aby v tlakovém hrnci nebo jakékoli jiné varné nádobě bylo vždy dost vody, protože použití prázdné varné nádoby na varné desce vede k přehřátí, které poškozují jak nádobu, tak varnou plochu.
- Varné nádoby z tvrzeného skla (Pyrex) se speciálně leštěným dnem jsou vhodné pro používání na varných deskách, pokud jejich průměr odpovídá průměru varné plochy. Varné nádoby s větším průměrem mohou prasknout v důsledku tepelného namáhání.
- Při používání speciálních nebo neobvyklých varných nádob dodržujte pokyny výrobce příslušné nádoby.

Úspory energie

- Průměry varných nádob se musejí shodovat s průměrem varné plochy. Jestliže je varná nádoba příliš malá, ztrácí se určité množství tepla; kromě toho se při použití příliš malé varné nádoby může poškodit varná plocha.
- Vždy, když je to při daném procesu vaření možné, používejte pokličky.
- Varná nádoba musí mít vhodnou velikost, odpovídající množství připravovaného pokrmu. Příprava malého množství pokrmu ve velké nádobě znamená plýtvání energií.
- Pokrmy, jejichž příprava trvá dlouhou dobu, se musejí připravovat v tlakových hrncích.
- Různé druhy zeleniny, brambory apod. se mohou vařit v malém množství vody, ale poklička musí být těsně uzavřená. Když se voda začne vařit, snižte úroveň výkonu tak, aby se udržovala teplota těsně nad bodem varu.

B) Plynové varné plochy

- Jestliže si přejete rychle připravit pokrm, nastavte plynový hořák zpočátku na maximální výkon a potom výkon snižte.
- **U všech modelů jsou hořáky sporáku vybaveny termoelektrickými bezpečnostními zařízeními. Pokud dojde ke zhasnutí plamene (v důsledku vzkyplnění, průvanu atd.), přívod plynu se automaticky uzavře. Nemůže dojít k úniku plynu do místnosti.**
- Na plynovém hořáku musí vždy být velmi pečlivě nasazen kryt. Postarejte se o to, aby štěrby hořáku nebyly nikdy ucpané.

Důležitá varování

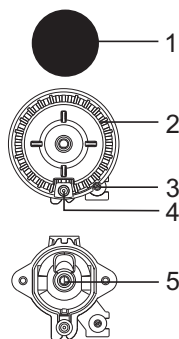

- 1 Kryt hořáku
- 2 Hořák s opěrkou pro kryt hořáku
- 3 Termočlánek
- 4 Zapalovací svíčka
- 5 Tryska

Varné nádoby

- Správně vybrané varné nádoby zaručují optimální dobu přípravy pokrmu a minimální spotřebu plynu. Nejdůležitějším parametrem je průměr nádoby.
- Plameny přesahující přes okraj varné nádoby, která je příliš malá, mohou varnou nádobu poškodit; kromě toho se v takových případech zvyšuje spotřeba plynu.

- Pro spalování potřebuje plyn také vzduch. Jestliže je varná nádoba příliš velká, je přívod vzduchu k hořáku nedostatečný; následkem toho je spalovací efekt slabší.

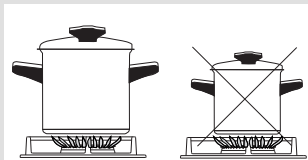

Nástavec mřížky (k dispozici pouze u některých modelů)

Nástavec se používá při použití varných nádob s menším průměrem. Položte nástavec na mřížku nad pomocným hořákem.

Typ hořáku	Průměr nádoby
Velký (3,0 kW)	220-260 mm
Normální (1,9 kW)	160-200 mm
Pomocný (1,0 kW)	120-140 mm
Dvojitý hořák (3,5 kW)	220-260 mm

OVLÁDÁNÍ ELEKTRICKÝCH VARNÝCH PLOCH

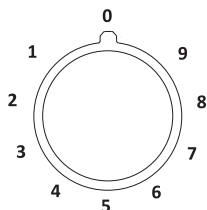
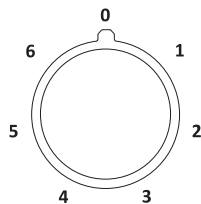

- Zapněte varnou zónu pomocí příslušného knoflíku umístěného na ovládacím panelu.
- Symbol umístěný vedle každého z knoflíků označuje varnou zónu, která se tímto knoflíkem ovládá.
- Výkon varné zóny lze nastavit v rozsahu (1-9) buď krokově, nebo spojitě.
- Krokovými knoflíky lze otáčet ve všech směrech. U knoflíků, které se otáčejí spojitě, platí, že otáčením ve směru hodinových ručiček zvyšujete výkon, zatímco proti směru hodinových ručiček naopak.
- Varné zóny můžete vypnout tři až čtyři minuty před koncem vaření a využít tak maxima zbytkového tepla. Tím ušetříte energii (v následující tabulce jsou uvedeny příklady použití jednotlivých stupňů výkonu).

E	S	
0	0	Varná zóna vypnutá; využívá se zbytkové teplo.
1-2	1	Udržování teploty a opakovaný ohřev malých množství jídla (minimální výkon).
3	2	Další vaření.
4-5	3	Další vaření větších množství, další smažení větších dílů.
6	4	Smažení, příprava jíšky.
7-8	5	Fritování.
9	6	Uvedení do varu, zhnědnutí, smažení.

Rychlé varné zóny (dostupné pouze u některých modelů) se liší od běžných varných zón především svým maximálním výkonem, který umožňuje jejich rychlý ohřev. Tyto varné zóny jsou označeny červenou tečkou, která se nachází v jejich středu. **V důsledku opakovaného používání a čištění může tato tečka zmizet.**

OVLÁDÁNÍ PLYNOVÝCH HOŘÁKŮ

Zapálení a obsluha hořáků

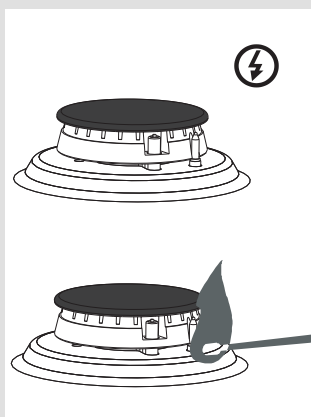
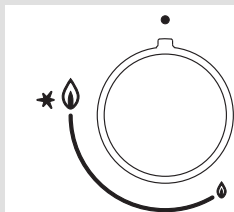

Modely se dvěma plynovými hořáky:

- Plynové hořáky se obsluhují pomocí knoflíků na varné desce. Úrovně výkonu jsou označené na knoflících symboly velkého a malého plamene (viz kapitola „Popis spotřebiče“).
- Knoflíky se mohou otáčet přes polohu velkého plamene (☹) do polohy malého plamene (☺) a zpět. Ovládací interval leží mezi dvěma symboly plamene.
- Plynové hořáky mohou být zapáleny s použitím elektrické svíčky vestavěné do každého hořáku (k dispozici pouze u některých modelů).

⚠ Abyste mohli otočit knoflík, musíte ho nejprve stisknout.

Zapálení jednou rukou

- Jestliže chcete zapálit plynový hořák, stiskněte ovládací knoflík vybraného hořáku a otočte ho do polohy maximálního výkonu (velký plamen). Automaticky se vytvoří elektrická jiskra, která zapálí vycházející plyn.
- Pokud elektrické zapalování kvůli výpadku proudu nebo vlhkým zapalovacím svíčkám nefunguje, můžete zapálit plyn také zápalkou nebo zapalovačem. Po zapálení plynu přidržte ovládací knoflík dalších deset sekund stisknutý, dokud se nestabilizuje plamen.
- Plamen pak můžete nastavit mezi maximální a minimální úrovní. Nastavení mezi polohami (☹) a (●) se nedoporučuje, protože plamen není v tomto rozsahu stabilní a mohl by zhasnout.

⚠ Jestliže se hořák nezapálí, ani když přidržíte knoflík stisknutý patnáct sekund, zavřete hořák a počkejte nejméně minutu. Potom opakujte proceduru zapálení.

⚠ Pokud plamen hořáku (z jakéhokoli důvodu) zhasne, zavřete hořák a počkejte nejméně minutu, než se ho pokusíte znovu zapálit.

- Jestliže chcete uhasit plamen a uzavřít přívod plynu do hořáku, otočte ovládací knoflík doprava do vypnuté polohy (●).

Spotřebič čistěte teplou vodou, tekutým čisticím prostředkem a měkkým hadrem.

Nepoužívejte žádné drsné nebo ostré předměty ani jiné pomůcky. Připálené nebo vysušené zbytky pokrmů je třeba zvlhčit s použitím vlhkého hadru a změkčit vhodným čisticím prostředkem.

Součásti z nerez oceli se musejí čistit speciálními čisticími prostředky. Suchým, vysoce savým hadrem naneste tenkou vrstvu čisticího prostředku na suchý a chladný povrch a jemně stírejte ve směru vzorku povrchové úpravy. K čištění odolných skvrn používejte vlhký hadr a čisticí prostředek; nakonec s použitím suchého hadru vyleštěte povrch tak, aby se leskl. Nepoužívejte stejné čisticí (jako na nerez ocel) k čištění hliníkových součástí.

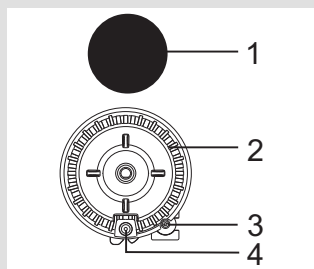

- 1 Kryt hořáku
- 2 Hořák
- 3 Termočlánek (pouze u chráněných hořáků, k dispozici jen u některých modelů)
- 4 Zapalovací svíčka

Vaříče

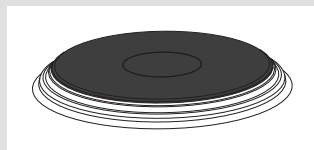

- K čištění ploch **okolo varných prstenců (vaříčů)** používejte teplou vodu s přidaným saponátem na mytí nádobí. Nejdříve ale pomocí houby změkčete usazené nečistoty.
- **Všechny znečištěné varné plochy** se musejí důkladně vyčistit okamžitě po použití. Pokud jsou varné plochy jen lehce znečištěné, stačí je otřít vlhkým hadrem namočeným ve vodě s přidaným čisticím prostředkem. Pokud je vaříč znečištěný silně, použijte ocelovou houbu (drátěnku) navlhčenou čisticím prostředkem. Po vyčištění musíte varné plochy vždy otřít do sucha.
- Kapaliny obsahující sůl, nádobí, které překypělo, nebo vlhkost mohou varné plochy poškozovat. Proto vždy otřete varné plochy do čista a do sucha.
- Pro **údržbu varných ploch** použijte čas od času trochu oleje na šicí stroje nebo běžné prostředky pro čištění a péči, které jsou dostupné na trhu. Nikdy nepoužívejte maslo, špek, sádlo nebo podobné látky (nebezpečí koroze). Když se varná plocha poněkud zahřeje, pronikají čisticí prostředky snáze do jejich pórů.

Plynové varné plochy

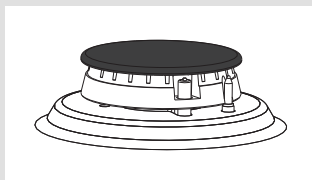

- **Varné prstence jsou vyrobené z nerez oceli;** následkem tepelného zatížení během vaření se mohou lehce zbarvit do žluta. Tento jev je důsledkem fyzikálních procesů. Žluté skvrny můžete odstranit běžnými čisticími prostředky na kov. K čištění nádobí nepoužívejte agresivní pomůcky, protože by poškrábaly prstence.
- K čištění mřížek, povrchu varné desky a součástí hořáků používejte horkou vodu s přidáním saponátu na mytí nádobí.
- Termočlánek a zapalovací svíčku čistíte měkkým kartáčem. Tyto součásti se musejí udržovat v bezvadné čistotě, protože jedině tak mohou správně fungovat.
- Vyčistěte hořák a kryt hořáku. Zvláštní pozornost věnujte tomu, aby všechny štěrby na hořáku byly vždy čisté a neucpané.
- Po vyčištění osušte důkladně všechny součásti a vraťte je na místo nebo je správně smontujte. **Součásti, které jsou umístěny nesprávně, komplikují zapalování hořáků.**

Varování: Kryty hořáků jsou potažené černým smaltem. V důsledku vysokých teplot se nevyhnutelně mění jejich barva; to však nemá žádný vliv na fungování hořáků.

ZVLÁŠTNÍ VAROVÁNÍ A OHLAŠOVÁNÍ ZÁVAD

Během záruční lhůty smí provádět všechny opravy pouze servis autorizovaný výrobcem.

Než začnete s jakoukoli opravou, zajistěte, aby byl spotřebič odpojený od elektrické sítě, buď tak, že vyndáte pojistku, nebo vytáhnete napájecí šňůru ze zásuvky na stěně.

Nepovolané úpravy nebo opravy kuchyňského sporáku (varné desky) mohou vést k zasažení elektrickým proudem nebo zkratu, a proto se nepokoušejte provádět žádné opravy vlastními silami. Přenechte takové práce odborníkům nebo autorizovanému servisu.

V případě menších závad nebo potíží s fungováním spotřebiče postupujte podle následujících pokynů a zjistěte, jestli můžete odstranit příčiny problémů sami.

Důležité

Návštěva servisního technika během záruční lhůty se účtuje v případě, že spotřebič nefunguje následkem nesprávného použití. Uložte tyto instrukce na místo, kde budou vždy snadno přístupné; prodáte-li spotřebič jiné osobě, musíte jí předat také tyto pokyny.

Níže je uvedeno několik doporučení pro odstraňování některých běžných problémů.

Co se stalo...?	Možná příčina	Co dělat?
... Hořáky nehoří. Plamen je nerovnoměrný, resp. nestabilní.	Příčinou je nesprávné nastavení výkonu plynu.	Nechte zkontrolovat plynové potrubí odborníkem!
... Plamen z hořáku se náhle změní.	Špatně smontované součásti sporáku.	Smontujte hořák správně.
... Zapálení hořáku trvá déle.	Špatně smontované součásti sporáku.	Smontujte hořák správně.
... Plamen krátce po zapálení zhasne.	Knoflík stlačený příliš krátce nebo příliš slabě.	Přidržte knoflík stisknutý delší dobu. Než ho uvolníte, ještě více ho stiskněte.
... Změnila mřížka barvu v místě hořáku?	To je běžný jev související s působením vysokých teplot.	Vyčistěte mřížku čisticím prostředkem na kov.
... Je přerušeno síťové elektrické napájení?	Může být spálená pojistka.	Zkontrolujte pojistku a vyměňte, pokud je spálená.
... Nepracuje elektrické zapalování hořáků?	Mezi zapalovací svíčkou a hořákem jsou zbytky pokrmů nebo čisticích prostředků.	Otevřete a pečlivě vyčistěte otvor mezi zapalovací svíčkou a hořákem.
Pokud kryt hořáku vypadá nevhledně...	Běžné znečištění.	Vyčistěte kryty hořáků čisticím prostředkem na kov.

Pokud problém navzdory výše uvedeným opatřením přetrvává, zavolejte autorizovaného servisního technika. Na odstraňování chyb nebo závad, které vyplynuly z nesprávného zapojení nebo použití spotřebiče, se nevztahuje naše záruka. V takových případech nese veškeré náklady na opravu uživatel.

INSTALACE

Důležitá varování

- Instalaci spotřebiče do kuchyňské pracovní desky a jeho připojení k elektrické síti smí provádět pouze technik s odpovídající kvalifikací.
- Dýha nebo jiná povrchová úprava součástí kuchyňského nábytku, do které má být vestavěna varná deska, musí být ošetřena žáruvzdorným lepidlem (100 °C); jinak se povrch pracovního stolu může odbarvit nebo zdeformovat.
- Varná deska je dimenzována pro vestavbu do pracovní desky nad součástí kuchyňského nábytku o šířce 600 mm nebo větší.
- Po instalaci musejí být dva přední upevňovací prvky volně přístupné zespoda.
- Součást kuchyňského nábytku pod varnou deskou nesmí být vybavena zásuvkami. Jestliže je součást kuchyňského nábytku provedena jako vodorovná dělicí stěna, musí být namontována nejméně 10 centimetrů od spodního povrchu pracovní desky. Prostor mezi dělicí stěnou a varnou deskou musí být prázdný; v této mezeře nesmějí být umístěny žádné předměty.
- Závěsné nebo nástěnné kuchyňské prvky musejí být namontované dost vysoko, aby nepřekážely v pracovním procesu.
- Vzdálenost mezi varnou deskou a odsávací digestoří musí být přinejmenším taková, jako je uvedeno v pokynech pro instalaci digestoře. Minimální vzdálenost je 650 mm.
- Vzdálenost mezi okrajem spotřebiče a sousední vysokou součástí kuchyňského nábytku musí být nejméně 100 mm.
- Použití ozdobných desek nebo panelů z masivního dřeva na pracovních stolech za varnou deskou je povoleno, pokud minimální vzdálenost zůstane stejná, jako je uvedeno v instalačních výkresech.
- Minimální vzdálenost mezi vestavěnou varnou deskou a zadní stěnou je uvedena na instalačním výkresu.
- Varné desky mohou být nainstalovány v pracovních stolech o tloušťce 30 až 50 mm.

Rozměry výřezu v kuchyňském pracovním stole

Typ KVK4..., PVK4...

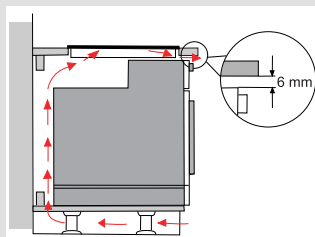
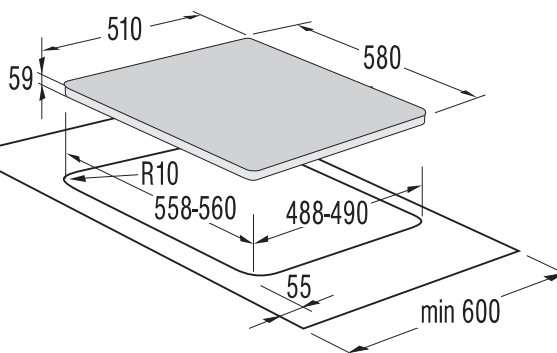

- Pod touto varnou deskou směji být nainstalované pouze trouby typu EVP4..., EVP2..., vybavené chladicím větrákem.
- Před instalací trouby musíte odstranit zadní stěnu příslušné součásti kuchyňského nábytku v prostoru výřezu pro varnou desku. Kromě toho musí na přední straně zůstat mezera nejméně 6 mm.

Instalační procedura

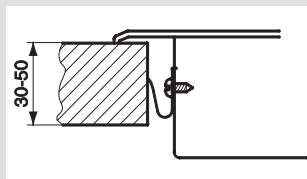
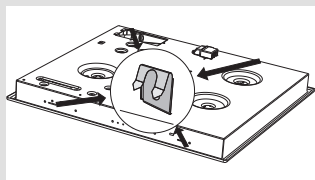

- Pracovní stůl musí být namontovaný dokonale vodorovně.
- Povrchy výřezu musejí být vhodně chráněné.
- Připevněte upevňovací prvky (4) přiloženými šrouby (4) k přední a zadní stěně varné desky a výřezu v pracovním stole.
- Připojte varnou desku k elektrické síti a přívodu plynu (viz pokyny pro připojení varné desky k elektrické síti a přívodu plynu).
- K zašroubování upevňující sponky není dovolené používat šrouby delší než 6,5mm.

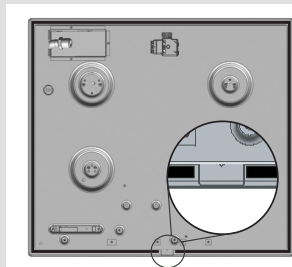

Typ KVK4..., PVK4..

- Upevněte přiložené lepicí těsnění na spodní okraj varné desky (nelepte těsnění na přední opěrnou konzolu).

PŘIPOJENÍ SPOTŘEBIČE K ELEKTRICKÉ SÍTI

Důležitá varování

- Spotřebič smí připojit pouze autorizovaný kvalifikovaný technik.
- Ochrana elektrického systému musí vyhovovat všem platným předpisům.
- K připojovacím svorkám se lze dostat po otevření, popř. po odstranění jejich krytů.
- Než zapojíte spotřebič, přesvědčte se, že napětí uvedené na typovém štítku odpovídá síťovému napětí ve vaší zásuvce.
- Typový štítek se základními informacemi je upevněn na spodní straně varné desky.
- Elektrický okruh musí obsahovat také vypínač všech pólů s minimální vzdáleností mezi kontakty 3 mm, který v případě potřeby odpojuje spotřebič od elektrické sítě. Mezi vhodná zařízení patří pojistky, jističe apod.
- Zapojení musí být provedeno podle možností instalace a s ohledem na elektrický proud a pojistky.
- Za předpokladu, že jsou chráněny proti riziku požáru, mohou být spotřebiče tohoto typu nainstalovány v pracovní desce vedle součásti kuchyňského nábytku, která je vyšší než spotřebič (nainstalovaný); v tom případě však musí být na druhé straně, vedle spotřebiče, nainstalována součást kuchyňského nábytku ne vyšší než sporák.
- Součásti pod proudem a součásti izolace musejí být chráněné proti jakékoli možnosti přímého dotyku.

VAROVÁNÍ!

- Před každým zásahem odpojte spotřebič od elektrické sítě. Spotřebič zapojte podle přiloženého schématu elektrického zapojení; přesvědčte se, že máte k dispozici správné síťové napětí! Uzemňovací vodič (PE) musí být připojený ke svorce označené symbolem uzemnění.
- Síťový kabel musí být vedený skrz upevňovací svorku, která ho chrání proti náhodnému vytažení.
- Po zapojení spotřebiče zapněte přibližně na tři minuty všechny varné plochy, popř. vařiče, a přesvědčte se, že správně fungují.

Schéma zapojení

- Nesprávné zapojení může zničit součásti spotřebiče a zrušit platnost záruky.
- Než zapojíte spotřebič, přesvědčte se, že napětí uvedené na typovém štítku odpovídá síťovému napětí ve vaší zásuvce. Napájecí napětí (230 V) musí kontrolovat kvalifikovaný technik s použitím odpovídajícího měřicího přístroje!
- Připojovací kabel na zadní straně spotřebiče musí být vedený tak, aby se nedotýkal zadní stěny spotřebiče, protože tato součást se během provozu značně zahřívá.

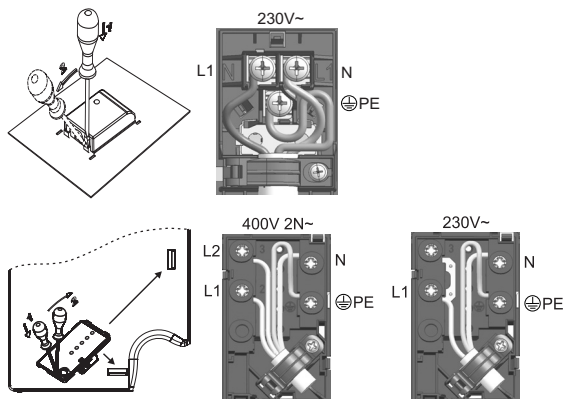

POZNÁMKA:

Spojovací můstky jsou již nainstalované na příslušných místech na svorce. Šrouby přípojovacích svorek jsou otevřené, což znamená, že již nepotřebují povolit ani vyšroubovat. Při utahování šroubů můžete slyšet lehké klapnutí, které signalizuje, že musíte šrouby úplně zašroubovat, popř. dotáhnout.

Pro zapojení můžete používat následující součásti:

- Gumové spojovací kabely typu H05 RR-F 4x1,5 se zelenožlutým ochranným vodičem
- Izolované spojovací kabely typu H05 VV-F 4x1,5 PCV se zelenožlutým ochranným vodičem nebo jiné ekvivalentní kabely vynikající kvality

PŘIPOJENÍ VARNÉ DESKY K PŘÍVODU PLYNU

Důležitá varování

- Spotřebič musí být zapojený v souladu se všemi platnými předpisy a smí se používat jen v dobře větraných místnostech. Než připojíte spotřebič nebo ho začnete používat, přečtete si návod k obsluze.
- Před instalací a připojením se přesvědčte, že místní přívodní síť a přípojka zemního plynu (typ plynu a tlak) odpovídají provedení vašeho spotřebiče.
- Verze tohoto spotřebiče je uvedena na typovém štítku.
- Tento spotřebič není vhodný pro zapojení do systému odtahu kouře (např. komín). Spotřebič musí být nainstalovaný a zapojený v souladu s platnými instalačními předpisy. Zvláštní pozornost je třeba věnovat zajištění dostatečné ventilace.

Připojení

- Při připojení spotřebiče k přívodu plynu dodržujte předpisy místních plynárenských závodů.
- Na spodní straně je varná deska vybavena plynovou přípojkou se závitem EN ISO 10226-1/-2 nebo EN ISO228-1 (Záleží na přípojovacích předpisech jednotlivých států.).
- Se spotřebičem se dodává také adaptér na kapalný plyn a nekovové těsnění.
- Při připojení musíte pevně držet koleno R1/2, aby se nemohlo otáčet.
- Pro utěsnění spojovacích článků používejte schválené nekovové těsnění a schválený těsnicí materiál.
- Těsnění se smí použít jen jednou. Tloušťka plochých nekovových těsnění se nesmí deformovat o více než 25 procent.
- Pro připojení spotřebiče k přívodu plynu použijte odzkoušenou a atestovanou pružnou trubku.
- Pružnou spojovací hadicí se musí dát volně pohybovat. Nesmí přijít do kontaktu s pohyblivými součástmi kuchyňského nábytku (např. zásuvkami) ani se spodní stranou varné desky.
- Pokud je v kuchyňském nábytku pod varnou deskou vestavěna elektrická trouba, musí být vybavena chladicím větrákem a připojení musí být provedeno s použitím celokovové trubky (např. pružná trubka z nerez oceli).

 **Po připojení varné desky zkontrolujte utěsnění všech spojů.**

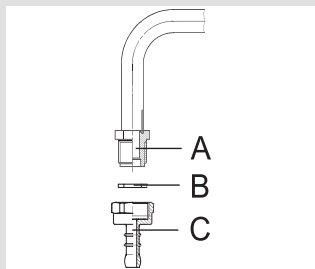

Přípojka přívodu plynu

- A** Přípojka EN ISO 10226-1/-2 nebo EN ISO228-1 (Záleží na přípojovacích předpisech jednotlivých států.).
- B** Nekovové těsnění o tloušťce 2 mm
- C** Trubkový adaptér pro kapalný plyn (Záleží na přípojovacích předpisech jednotlivých států.).

Po připojení zkontrolujte správné fungování hořáků. Plameny musejí být jasně viditelné a musejí být uprostřed modré a zelené. Jestliže je plamen nestabilní, zvýšte minimální výkon. Vysvětlíte používání hořáků uživateli a společně si přečtete pokyny pro používání.

Úprava pro jiný typ plynu

- Pracovní postup při úpravě vařiče na jiný typ plynu nevyžaduje vyjmutí spotřebiče z pracovního stolu.
- Před úpravou odpojte spotřebič z elektrické sítě a zavřete přívodní plynový ventil.
- Vyměňte stávající trysky pro jmenovité tepelné zatížení za odpovídající trysky pro nový typ plynu (viz tabulka níže).
- Při úpravě spotřebiče na kapalný plyn dotáhněte regulační šroub minimální tepelné zátěže na doraz, abyste dosáhli minimálního tepelného zatížení.
- Při úpravě spotřebiče na zemní plyn povolte regulační šroub minimální tepelné zátěže tak, abyste dosáhli minimálního tepelného zatížení, ale neotáčejte ho o více než 1,5 otáčky.

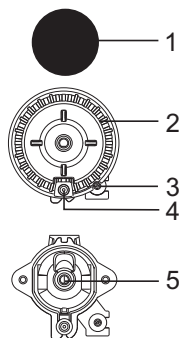

Hořák vařiče

- 1 Kryt hořáku
- 2 Hořák s opěrou krytu
- 3 Termočlánek
- 4 Zapalovací svíčka
- 5 Tryska

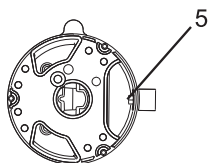

Dvojitý hořák

- 5 Tryska

Nastavovací prvky

Jestliže se potřebujete dostat k nastavovacím prvkům, postupujte podle následujících pokynů:

- Odstraňte nosnou mřížku a kryty hořáků s příslušnými hořáky.
- Ve dvojitých hořácích jsou nastavovací prvky přístupné za ochrannou deskou hlavní trysky.
- Odstraňte ovládací knoflíky včetně těsnění.



Plynový ventil

Regulační ventil minimálního tepelného zatížení

TABULKA TRYSEK

Typ plynu, tlak	Číslo Wobe	Pomocný hořák		Normální hořák		Velký hořák		Dvojitý hořák	
		max	min	max	min	max	min	max	min
Zemní plyn H Wo=45,7÷54,7 MJ/ m ³ , Zemní plyn E, E+ Wo=40,9÷54,7 MJ/m ³ G20, p=20mbar	Jm. tepelné zátížení (kW)	1	0,36	1,9	0,46	3	0,76	3,5	1,56
	Spotřeba (l/h)	95,21	34,4	180,9	43,8	285,64	72,4	333,2	148,5
	Typ trysky (1/100 mm)	78	24	104	26	129	33	135	57
	Kód trysky	431006		162083		431008		431245	
Zkapalněný plyn 3+, 3B/P Wo=72,9÷87,3MJ/ m ³ G30 p=30 mbar	Jm. tepelné zátížení (kW)	1	0,36	1,9	0,46	3	0,76	3,5	1,56
	Spotřeba (g/h)	71,7	26,2	138,1	33,4	215	55,3	254,5	113,4
	Typ trysky (1/100 mm)	50	24	69	26	87	33	93	57
	Kód trysky	162162		162164		162165		162166	

- Regulační ventily vestavěné z výroby jsou určeny pro kapalný plyn; jsou však seřizené pro provoz s tím typem plynu, pro který je spotřebič z výroby přednastavený.
- Při úpravě spotřebiče pro používání s jiným typem plynu je nutné regulační ventil (šroub) dotáhnout nebo povolit tak, aby to odpovídalo požadovanému průtoku plynu (regulační šroub však nesmí být povolený o více než 1,5 otáčky z polohy, ve které je úplně dotažený).

Výkon hořáku je daný horní hodnotou tepelného výkonu Hs.

Varování: Tyto práce smí provádět pouze kvalifikovaný technik, oprávněný plynárenskou distribuční společností nebo autorizovaným servisem!

TECHNICKÉ PARAMETRY

Typový štítek

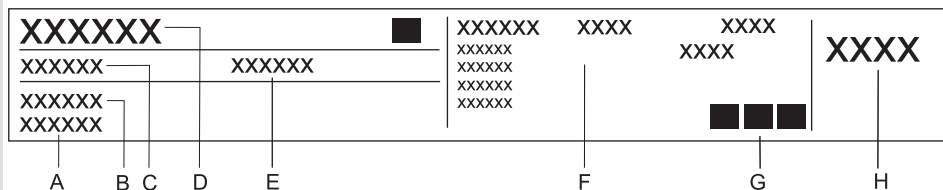

- A Výrobní číslo
- B Model
- C Typ
- D Ochranná známka
- E Kód
- F Technické informace
- G Značky/symboly shody s normami
- H Nastavení typu plynu z výroby

VYHRAZUJEME SI PRÁVO NA ZMĚNY, KTERÉ NEMAJÍ Vliv NA FUNKČNOST SPOTŘEBIČE.

Pokyny k používání spotřebiče najdete také na www.gorenje.cz

PVK_KVK4K

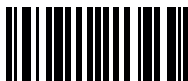

cs (08-14)